

СХЕМА ЭЛЕКТРИЧЕСКАЯ ПОДКЛЮЧЕНИЯ

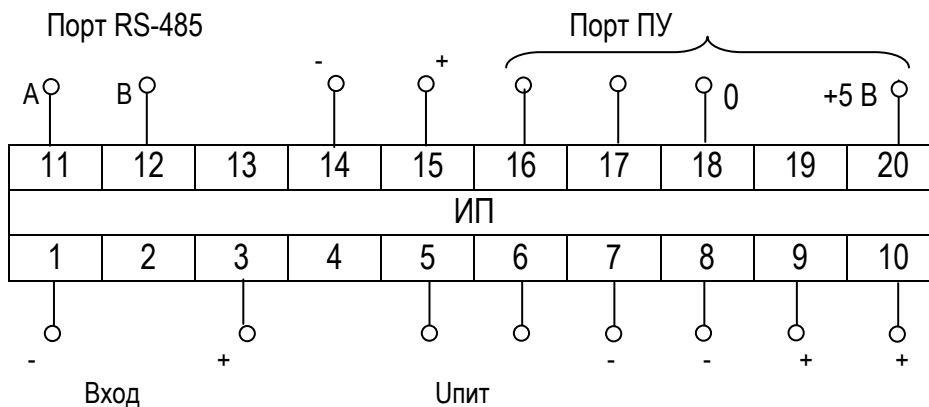

Примечание -
 Первый аналоговый выход - контакты 8, 10 ;
 Второй аналоговый выход - контакты 14, 15;
 Третий аналоговый выход - контакты 7, 9.

Рисунок Б.1 - Схема электрическая подключений одноканального ИП

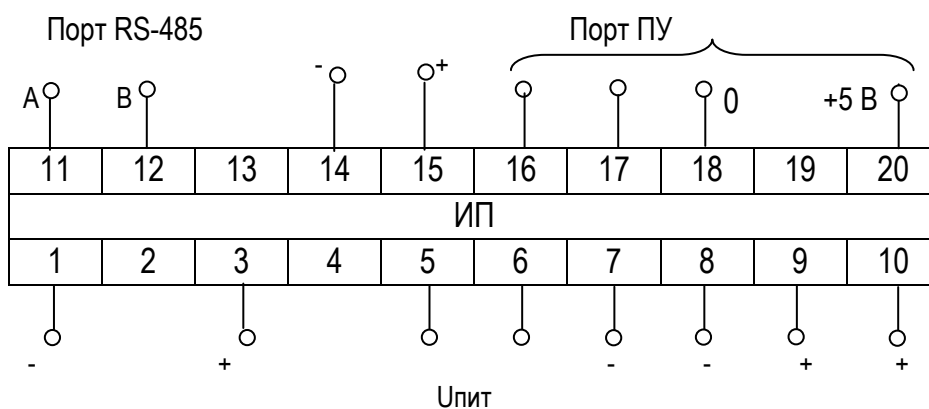

Примечание -
 Вход первого канала – контакты 1, 3;
 Аналоговый выход первого канала – контакты 8, 10.
 Вход второго канала – контакты 7, 9;
 Аналоговый выход второго канала – контакты 14, 15.
 Выход ПУ – контакты 16,17
 Питание ПУ – контакты 18, 20

Рисунок Б.2 - Схема электрическая подключений двухканального ИП

ГАБАРИТНЫЕ И УСТАНОВОЧНЫЕ РАЗМЕРЫ ИП



Рисунок В.1 – Габаритные размеры ИП



Рисунок В.2 – Установочные размеры ИП

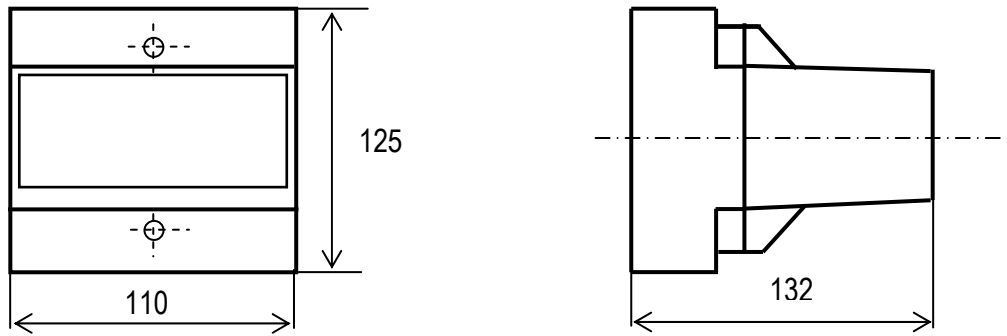
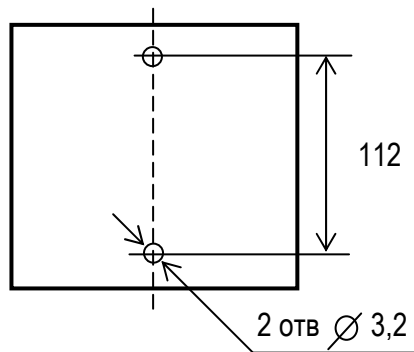
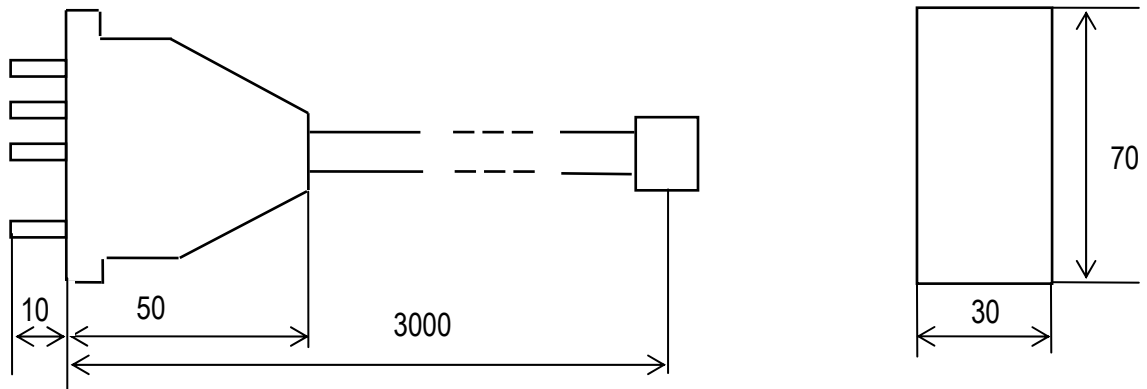

Рисунок В.3 - Габаритные размеры шнура